

Wilо-Economy MHI

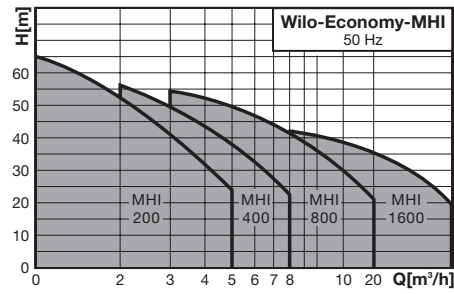

Рабочее поле



- Нормальновсасывающие насосы для:
 - водоснабжения и повышения давления
 - применения в промышленности,
 - систем циркуляции холодной воды,
 - моечных и поливочных машин

Wilо-Economy MHIL



Рабочее поле

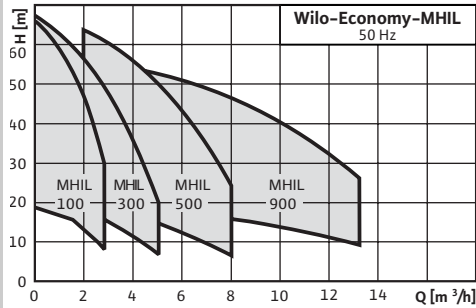

- Нормальновсасывающие насосы для:
 - водоснабжения и повышения давления
 - применения в промышленности
 - моечных машин и оросительных систем
 - использования дождевой воды
 - циркуляционных систем с охлаждающей и холодной водой

Wilо-Multivert MVIS



Рабочее поле

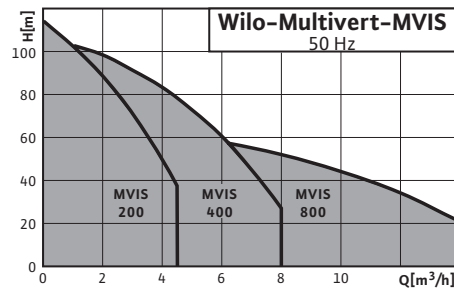

- Нормальновсасывающие насосы для:
 - систем водоснабжения и повышения давления

Wilо-Economy MHI

- Все части насоса, контактирующие с перекачиваемой жидкостью, выполнены из нержавеющей стали 1.4301 (AISI 304)
- Компактное конструктивное исполнение
- Все основные части насоса имеют допуски KTW и WRAS

Wilо-Economy MHIL

- Все части насоса, контактирующие с перекачиваемой жидкостью, выполнены из нержавеющей стали 1.4301 (AISI 304)
- Корпус насоса из серого чугуна EN-GJL-250 с нанесенным катафорезным покрытием
- Все основные части насоса имеют допуски KTW и WRAS
- В однофазном (EM) и трехфазном (DM) исполнениях

Wilо-Multivert MVIS

- Уровень шума на 20 dB [A] ниже, чем у обычных насосов
- Все части насоса, контактирующие с перекачиваемой жидкостью устойчивы к воздействию коррозии
- Насосы данной серии изготовлены по технологии насосов с мокрым ротором
- Все основные части насоса имеют допуски KTW и WRAS

	Wilo-Economy MHI	Wilo-Economy MHL	Wilo-Multivert MVIS	Wilo-Multivert MVI	Wilo-Economy MHIE-2G	Wilo-Multivert MWISE	Wilo-Multivert MVIE-2G/MVIE
Гидравлическая часть							
Насос блочного исполнения из нерж. стали	•	•	–	–	•	–	–
Насос Inline-исполнения из нерж. стали	–	–	•	•	–	•	•
Насос с мокрым ротором	–	–	•	–	–	•	–
Самоохлаждающийся	–	–	–	–	–	•	–
Торцевое уплотнение не зависящее от направления вращения	•	•	–	•	•	–	•
Гидравлика из нерж. стали 1.4301	•	•	•	1.. до 16..-6	•	•	2.. до 16..-6
Гидравлика из нерж. стали 1.4301 Основание насоса из чугуна EN-GJL-250	–	–	–	16.. до 70..	–	–	16.. до 52..
Резьбовое присоединение	•	•	–	–	•	–	–
Фланцы овальной и круглой формы	–	–	•	•	–	•	•
Victaulic-соединение	–	–	–	•	–	–	•
Мотор							
Трехфазный стандартный мотор	–	–	–	•	–	–	–/•
DM (трехфазный мотор)	•	•	•	•	•	•	•
EM (однофазный мотор)	•	•	–	•	•	–	•
Встроенный частотный преобразователь	–	–	–	–	• (регулирование от 24 до 60 Гц)	• (водоохлаждаемый, регулирование от 20 до 50 Гц)	• (регулирование от 24 до 60 Гц)
Встроенный частотный преобразователь (ручное регулирование числа оборотов и регулирование по внешнему сигналу 0...10 В / 4...20 мА M1/M3 или автоматический режим работы p = const. M2)	–	–	–	–	• (только в однофазном исполнении)	–	• (только в однофазном исполнении)
Встроенная термическая защита мотора	• (только 1~230 В)	• (только 1~230 В)	–	–	•	•	•
Защита от сухого хода	–	–	–	–	•	•	•
4-х полюсный мотор (n = 1450 об/мин)	–	–	–	по запросу	–	–	–
Оснащение/Объем поставки							
Ответные фланцы овальной формы Rp 1 до Rp 1 ¹ / ₂	–	–	•	• (только в исполнении PN 16)	–	• (только в исполнении PN 16)	• (только в исполнении PN 16)
Инструкция по монтажу и эксплуатации	•	•	•	•	•	•	•
Опции (по запросу)							
Гидравлика из нерж. стали 1.4404	2.. до 8..	–	–	2.. до 16..-6	•	–	2.. до 16..-6
Гидравлика из нерж. стали 1.4404 Основание насоса из чугуна EN-GJL-250	–	–	–	16.. до 52.. (исключ. исполнение C)	–	–	16.. до 52..
Другие торцевые уплотнения	•	• (по запросу)	–	•	•	–	•
Другие моторы	–	–	–	•	–	–	–
Другие материалы уплотнений	•	• (по запросу)	–	•	•	–	•

• = да, – = нет

	Wilо-Economy MHI				Wilо-Economy MHIL				Wilо-Multivert MVIS			
	2..	4..	8..	16..	1..	3..	5..	9..	2..	4..	8..	
Допустимые перекачиваемые жидкости												
Питьевая и техническая вода, вода систем отопления		•					•			•		
Конденсат		•					–			–		
Водогликолевая смесь (до 40 % объемного содержания гликоля/от 10 % требуется корректировка мощности мотора)		•					•			•		
Другие маловязкие жидкости (без абразивных и длинноволоконистых включений, разрушающих насос)		•					•			•		
Рабочие характеристики (при частоте 50 Гц)												
Расход макс. [м ³ /ч]	5	8	12	25	3	5	8	13	4,5	8	14	
Напор макс. [м]	70	70	60	47	64	66	68	58	114	108	70	
Температура перекачиваемой жидкости [°С]	от -15 до +110				от -15 до +90				от -10 до +50			
Температура окружающей среды [°С]	40				40				40			
Рабочее давление [бар]	10				10				16			
Входное давление [бар]	6				6				6			
Максимальная частота вращения [об/мин]	2950				2900				2800			
Мотор												
Электроподключение 1~ [В/Гц] (допустимые отклонения напряжения ± 10 %)	230/50 или 220/60				230/50 или 220/60				–/–			
Электроподключение 3~ [В/Гц] (допустимые отклонения напряжения ± 10 %)	230/50 Δ или 220/60 Δ 400/50 Y или 380/60 Y				230/50 Δ или 220/60 Δ 400/50 Y или 380/60 Y				230/50 Δ 400/50 Y			
Класс изоляции	F				F				F			
Создаваемые помехи	EN 61800-3				–				N			
Степень защиты	IP 54				IP 54				IP 44			
Присоединение												
Диаметр подключения с напорной стороны [Rp]	1	1	1 ^{1/4}	1 ^{1/2}	1	1	1	1 ^{1/4}	1	1 ^{1/4}	1 ^{1/2}	
Диаметр подключения с всасывающей стороны [Rp]					1	1	1 ^{1/4}	1 ^{1/2}				
Фланцевые присоединения PN16/PN25 [DN]	–	–	–	–	–	–	–	–	–	–	–	
Victaulic-присоединения	–	–	–	–	–	–	–	–	–	–	–	
Материалы												
Рабочие колеса	1.4301/1.4404				1.4301				1.4301			
Камеры ступеней	1.4301/1.4404				1.4301				1.4301			
Корпус насоса	1.4301/1.4404				EN-GJL-250 (с катафорезным покрытием)				1.4301			
Вал	1.4404				1.4028				1.4122			
Уплотнения	EPDM (EP 851)/Viton				EPDM				EPDM (EP 851)			
Крышка корпуса	1.4301/1.4404				EN-GJL-250 (с катафорезным покрытием)				–			
Нижняя часть корпуса	–				EN-GJL-250 (с катафорезным покрытием)				1.4301			
Скользящее торцевое уплотнение	Графит/Карбид вольфрама				Карбид кремния/Графит				–			
Напорный кожух	1.4301/1.4404				–				1.4301			
Подшипник	Карбид вольфрама				Карбид вольфрама				Графит, пропитанный синтетической смолой			
Основание насоса	Алюминий				EN-GJL-250 (с катафорезным покрытием)				EN-GJL-250			
Основание насоса, контактирующее с перекачиваемой жидкостью	–				–				–			

• = да, – = нет

Пояснения к входному давлению:

Максимальное давление на входе рассчитывается как максимальное рабочее давление системы за вычетом максимального давления, создаваемого насосом при Q = 0.

Пояснения к применяемым материалам:

Сталь 1.4301 соответствует AISI 304, сталь 1.4404 соответствует AISI 316L.

Таблица устойчивости

Устойчивость к перекачиванию различных сред насосами серий

Wilo-Multivert MVI/MVIE 2.. – 16-6 и Wilo-Economy MNI/MNIE – 2.. – 16..

Данный список не является полным. Данные по возможностям применения насосов для перекачивания приведенных ниже жидкостей собраны со всей тщательностью. Однако, эти данные следует рассматривать только как ни к чему не обязывающие указания. **Фирма не несет ответственности по претензиям, основанным на данной информации.**

На практике приведенные ниже жидкости очень редко перекачиваются в чистом виде. Даже незначительные примеси других веществ могут существенно изменить химические свойства и агрессивность жидкости. Отрицательное влияние оказывают также накипь, конденсат и повышение температуры. Во многих случаях только проверка на практике может дать достоверную информацию о пригодности определенных материалов.

Обозначение:

- устойчив
- не устойчив

Внимание:

Максимальная температура перекачиваемой жидкости для уплотнения Viton составляет 90 °С.

Поэтому мы убедительно просим Вас при использовании данной таблицы устойчивости к различным средам обращать внимание на ключ к обозначениям и примечаниям.

Для уточнения вопросов устойчивости насосов Wilo-Multivert MVI/MVIE серий 16../32../52.. к перекачиванию различных сред просим Вас обращаться в ближайшее техническое бюро фирмы Wilo.

Примечания:

При использовании данных, приведенных в таблице устойчивости к перекачиванию различных жидкостей, следует учитывать другие характеристики жидкостей такие, как плотность, точка кристаллизации, вязкость и др, а также соответствующие нормы по взрывозащите.

Следует учитывать граничные значения давления и температуры для применяемых насосов.

	Объем %, макс.	Темп. °С, макс.	1.4301 (AISI 304)		1.4404 (AISI 316 L)	
			EPDM	Viton	EPDM	Viton
Перекачиваемые жидкости						
Щелочной очиститель			•	–	•	–
Алкоголь, см. этанол			•	–	•	–
Сульфат алюминия	10 %	25°	–	–	–	•
Аммиачная вода (А.гидроксид)	100 %	80°	•	–	•	–
Хлорид аммония (сальмиак)	15 %	60°	–	–	•	–
Гидрокарбонат аммония	10 %	40°	•	–	•	–
Сульфат аммония	20 %	50°	–	–	•	–
Антифриз (на KW-основе)	40 %	70°	•	•	•	•
Яблочное вино		60°	–	–	•	–
Бензин (требуется взрывозащита)		25°	–	•	–	•
Бензоловая кислота	10 %	100°	–	–	–	•
Борная кислота	ненасыщенный раствор	60°	–	–	–	•
Винный спирт	< 40 % алк.	60°	•	–	•	–
Бутанол		60°	•	–	•	–
Пахта			–	–	–	–
Ацетат кальция	ненасыщенный раствор	100°	–	–	•	–
Гидроксид кальция	10 %	80°	–	–	–	•
Нитрат кальция	10 %	30°	•	–	•	–
Дистиллированная вода		50°	–	–	•	–
Дизельное топливо (легкое, экстралегкое) (требуется взрывозащита)		80°	–	•	–	•
Фосфат железа			–	–	–	–
Сульфат железа II			–	–	–	–
Сульфат железа III			–	–	–	–
Нефть		80°	–	•	–	•

Таблица устойчивости

	Объем %, макс.	Темп. °С, макс.	1.4301 (AISI 304)		1.4404 (AISI 316 L)	
			EPDM	Viton	EPDM	Viton
Перекачиваемые жидкости						
Арахисовое масло			–	•	–	•
Уксус (винный уксус)	10 %	60°	–	–	•	–
Ангидрид уксусной кислоты		25°	–	–	•	–
Этанол (ацетанол, алкоголь) (требуется взрывозащита)		60°	•	–	•	–
Этиленгликоль/Деэтиленгликоль	40 %	70°	•	•	•	•
Фиксаж (раствор закрепителя)		25°	–	–	–	•
Фруктовые соки		60°	–	–	–	•
Дубильная кислота	ненасыщенный раствор	темп. кипения	–	–	•	–
Глицерин			•	–	•	–
Гликоль	–	–	–	–	–	–
Водогликолевая смесь	40 %	70°	•	•	•	•
Мочевая кислота			–	–	•	–
Мазут (легкий) (требуется взрывозащита)			–	•	–	•
Гексан		40°	–	•	–	•
Гидравлическое масло			–	•	–	•
Изопропанол (требуется взрывозащита)			•	–	•	–
Карбонат калия	ненасыщенный раствор	100°	•	–	•	–
Гидрогенкарбонат калия	10 %	60°	•	–	•	–
Гидроксид калия	10 %	60°	•	–	•	–
Нитрат калия			–	–	–	–
Перманганат калия	ненасыщенный раствор	80°	–	–	•	–
Сульфат калия	ненасыщенный раствор	60°	–	–	•	–
Известковое молоко (гидроксид кальция)	10 %	80°	–	–	–	•
Керосин (требуется взрывозащита)		25°	–	•	–	•
Сульфат меди	ненасыщенный раствор	60°	–	–	–	•
Смазочно-охлаждающая жидкость		80°	–	•	–	•
Льняное масло		60°	–	•	–	•
Льняное масло + 3 % серной кислоты		60°	–	–	–	•
Ликер		60°	–	–	–	•
Сульфат магния	ненасыщенный раствор	< темп. кипения	–	–	–	–
Маисовое масло		100°	–	•	–	•
Малеиновая кислота	50 %	60°	–	–	–	•
Метанол (требуется взрывозащита)		60°	•	–	•	–
Метиловый спирт:метанол (требуется взрывозащита)		60°	•	–	•	–
Молочная кислота	ненасыщенный раствор	25°	–	–	–	•
Минеральное масло, см. масло						
Miscella		60°	–	•	–	•
Карбонат натрия	10 %	60°	•	–	•	–
Гидроксид натрия	25 %	20°	•	–	•	–

Таблица устойчивости

	Объем %, макс.	Темп. °C, макс.	1.4301 (AISI 304)		1.4404 (AISI 316 L)	
			EPDM	Viton	EPDM	Viton
Перекачиваемые жидкости						
Гидроксид натрия	10 %	80°	•	–	•	–
Нитрат натрия	ненасыщенный раствор	80°	•	–	•	–
Фосфат натрия	5 %	110°	•	–	•	–
Сульфат натрия			–	–	–	–
Раствор едкого натра, (см. гидроксид натрия)						
Фруктовая пульпа (содержащая SO ₂)		темп. кипения	–	–	–	•
Масла:						
– мазут (требуется взрывозащита)		120°	–	•	–	•
– маисовое масло		100°	–	•	–	•
– минеральное масло		80°	–	•	–	•
– рапсовое масло		100°	–	•	–	•
– касторовое масло		100°	–	•	–	•
– смазочное масло			–	•	–	•
– инструментальное масло			–	•	–	•
– соевое масло		100°	–	•	–	•
– скипидар		60°	–	•	–	•
– масло для турбин (без SDF)		100°	–	•	–	•
Смесь воды и масла	10 %	250°	–	•	–	•
Оксалиновая кислота			–	–	–	–
Парафин			–	•	–	•
Керосин (требуется взрывозащита)			–	•	–	•
Фосфорная кислота	10 %	85°	–	–	–	•
Полигликоль		90°	–	•	–	•
Полиэтиленгликоль	40 %	70°	•	•	•	•
2-пропанол		60°	•	–	•	–
Пульпа, (см. фруктовая пульпа)						
Рапсовое масло		100°	–	•	–	•
Касторовое масло		100°	–	•	–	•
Салициловая кислота	ненасыщенный раствор	25°	–	–	•	–
Нашатырь (гидроксид аммония)	100 %	80°	•	–	•	
Серная кислота	5 %	25°	–	–	–	•
Серная кислота	2,50 %	60°	–	–	–	•
Серная кислота (насыщенный раствор)		20°	–	–	–	•
Хладагент (Пример, фреон, фриген и др. не содержащие воды)			–	–	–	–
Силиконовое масло		100°	–	•	–	•
Пищевое масло		100°	–	•	–	•
Скипидар (масло)		60°	–	•	–	•
Тринатриумфосфат	10 %	темп. кипения	•	–	•	–
Толуол			–	–	–	–
Щелочной раствор (промывка бутылок)	10 %	80°	•	–	•	–
Щелочной раствор (обезжиривание металлов)	10 %	80°	–	•	–	•

Таблица устойчивости

	Объем %, макс.	Темп. °C, макс.	1.4301 (AISI 304)		1.4404 (AISI 316 L)	
			EPDM	Viton	EPDM	Viton
Перекачиваемые жидкости						
Вода со след. хим. свойствами: pH < 6,5; хлориды < 150 мг/л pH > 6,5; хлориды < 300 мг/л						
– вода плавательных бассейнов (без соли)		35°	•	–	•	–
– деионат		50°	–	–	•	–
– дистиллированная вода		50°	–	–	•	–
– декарбонированная вода			–	–	•	–
– умягченная вода			–	–	•	–
– вода для систем пожаротушения			•	–	•	–
– вода для систем отопления			•	–	•	–
– питательная вода котлов (dH < 11,5)			•	–	•	–
– питательная вода котлов, полностью обессоленная			–	–	•	–
– конденсат (pH < 4,5)			–	–	•	–
– водопроводная вода			•	–	•	–
– чистая вода			•	–	•	–
– пермиат (электроника и т.п.)			–	–	•	–
– питательная вода (см. питательная вода котлов)						
– промывочная вода			•	–	•	–
– частично обессоленная вода (см. декарбонированная вода)						
– полностью обессоленная вода (см. деионат)						
– умягченная вода (см. декарбонированная вода)						
Другие жидкости:						
– частично обессоленная вода для подпитки котлов			•	–	•	–
– охлаждающая вода			•	–	•	–
– техническая вода (взвеси < 10 ppm)			•	–	•	–
– питьевая вода			•	–	•	–
Вино (белое, красное)			–	–	•	–
Винная кислота	ненасыщенный раствор	60°	–	–	–	•
Лимонная кислота	5 %	25°	–	–	•	–
Сахарный сироп (раствор), взвеси < 20 ppm			–	–	•	–

	МНН 2/4/8/16	МННЛ 1/3/5/9	МННЕ... 2/4/8/16...-2G	МVIS
Материал				
Основание насоса – чугун с катафорезным покрытием, гидравлическая часть из нерж. стали 1.4301/1.4404 (AISI 304/316L)	–	•	–	•
Части, контактирующие с перекачиваемой жидкостью, из нержавеющей стали 1.4301 (AISI 304)	•	–	•	•
Части, контактирующие с перекачиваемой жидкостью, из нержавеющей стали 1.4404 (AISI 316)	(только для серий 2../4../8..)	–	(только серии 2../4../8..)	–
Исполнения уплотнений				
EPDM	•	•	•	•
Viton	•	•	•	•
Гидравлические соединения				
Патрубки с резьбой	•	•	•	–
Фланцы овальной формы	–	–	–	•
Фланцы круглой формы	–	–	–	–
Victaulic-соединения	–	–	–	•
Исполнения мотора				
Индивидуальное исполнение мотора	по запросу	–	–	–
1~230 В, 50 Гц	• (до P ₂ = 1,5 кВт)	• (до P ₂ = 1,5 кВт)	• (только серии 2../4..)	–
3~230 В, 50 Гц	–	–	–	•
3~400 В, 50 Гц	• (до P ₂ = 4 кВт на 230/400 В; от P ₂ = 5,5 кВт только 400 В Δ)	•	•	•
3~500 В, 50 Гц	–	–	–	–
1~110 В, 60 Гц	–	–	–	–
1~220 В, 60 Гц	–	по запросу	–	–
3~380 В, 60 Гц	по запросу	по запросу	•	–
3~400 В, 60 Гц	по запросу	по запросу	•	–
3~440 В, 60 Гц	по запросу	–	•	–
3~460 В, 60 Гц	–	–	–	–
3~480 В, 60 Гц	–	–	–	–
3~380 – 440 В и 50 – 60 Гц	–	–	•	–
IP 44	–	–	–	•
IP 54	•	•	•	–
IP 55	–	–	–	–
Моторы во взрывозащищенном исполнении	–	–	–	–
Моторы с датчиками РТС (KLF)	–	–	•	–
Моторы с UL сертификацией	–	–	–	по запросу
Моторы с CSA сертификацией	–	–	–	по запросу
Тепловая защита мотора	• (у 1~ моторов)	• (только 1~230 В)	–	–
Регулирование частоты вращения частотным преобразователем	•	–	•	•
Встроенный частотный преобразователь	–	–	•	–
Покрывание краской				
Индивидуально	по запросу	по запросу	по запросу	по запросу
Торцевые уплотнения				
Карбид вольфрама/Графит	•	по запросу	•	–
Карбид кремния/Графит	–	•	–	–
Карбид вольфрама/Карбид вольфрама	по запросу	по запросу	по запросу	–
SiC/SiC (Карбид кремния)	по запросу	по запросу	по запросу	–
Допуск к перекачиванию питьевой воды				
KTW	•	•	•	•
WRAS	•	•	•	•

• = серийное исполнение; – = нет или в данном исполнении не поставляются

Wilо-Economy MHI 202 – MHI 206

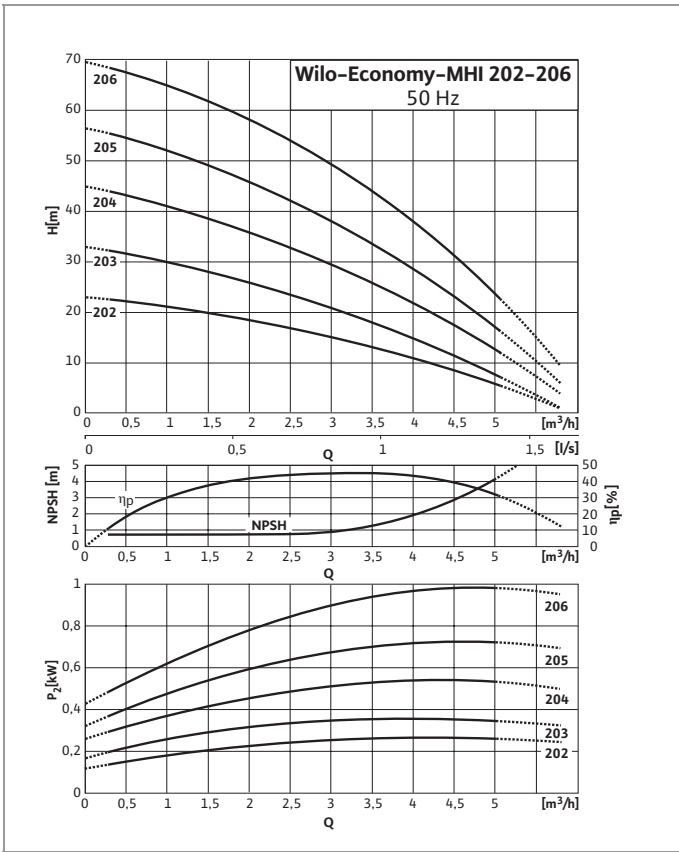

Характеристики насосов согласно ISO 9906, класс 2

Wilо-Economy MHI 402 – MHI 406

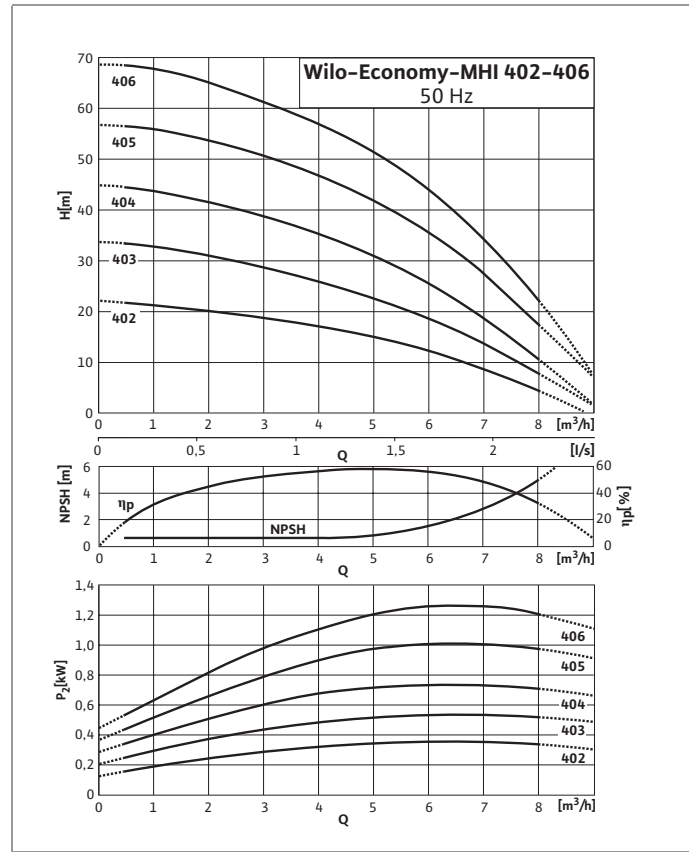

Характеристики насосов согласно ISO 9906, класс 2

Wilо-Economy MHI 802 – MHI 805

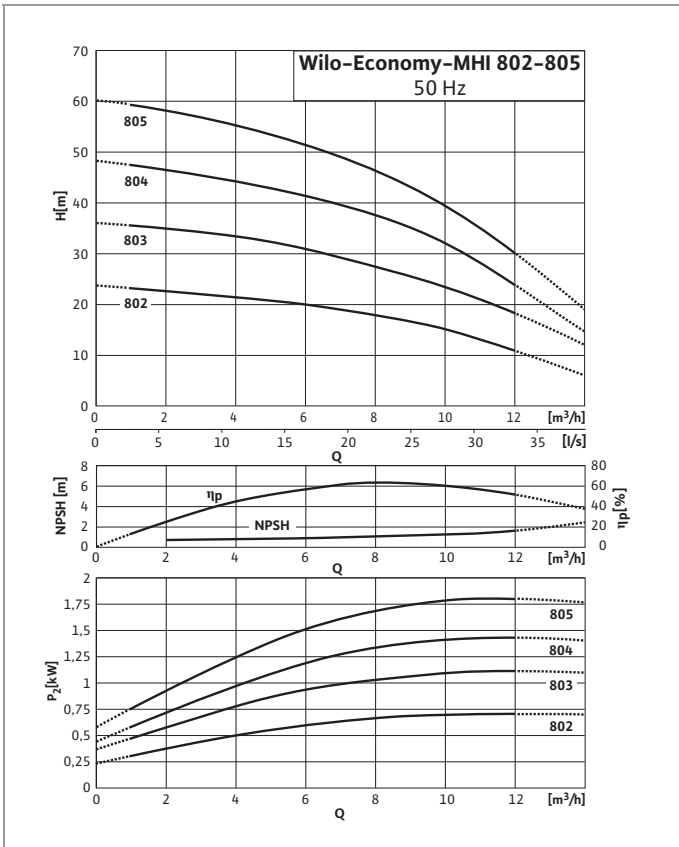

Характеристики насосов согласно ISO 9906, класс 2

Wilо-Economy MHI 1602 – MHI 1604

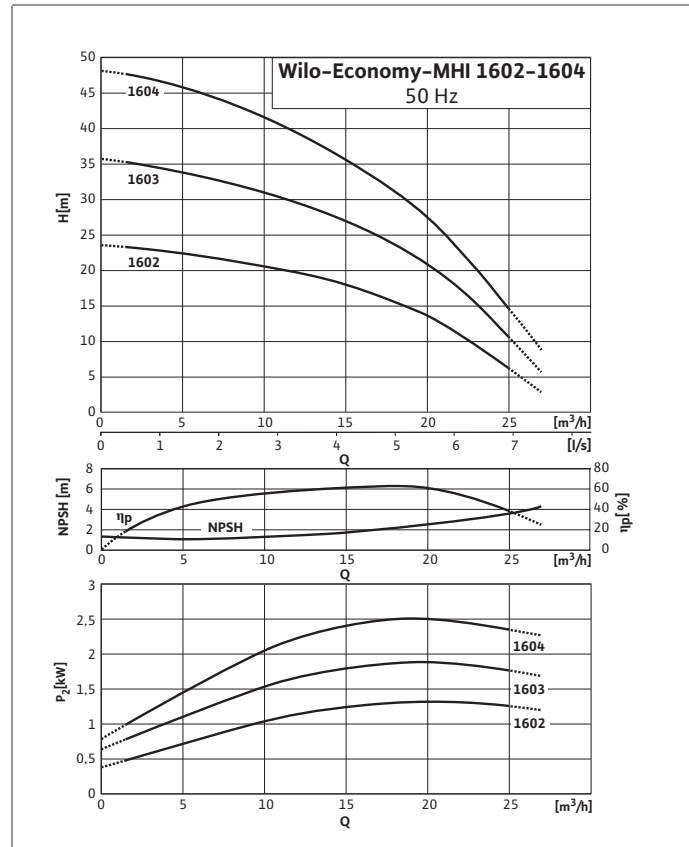

Характеристики насосов согласно ISO 9906, класс 2

Схема подключения, данные мотора

Схема подключения

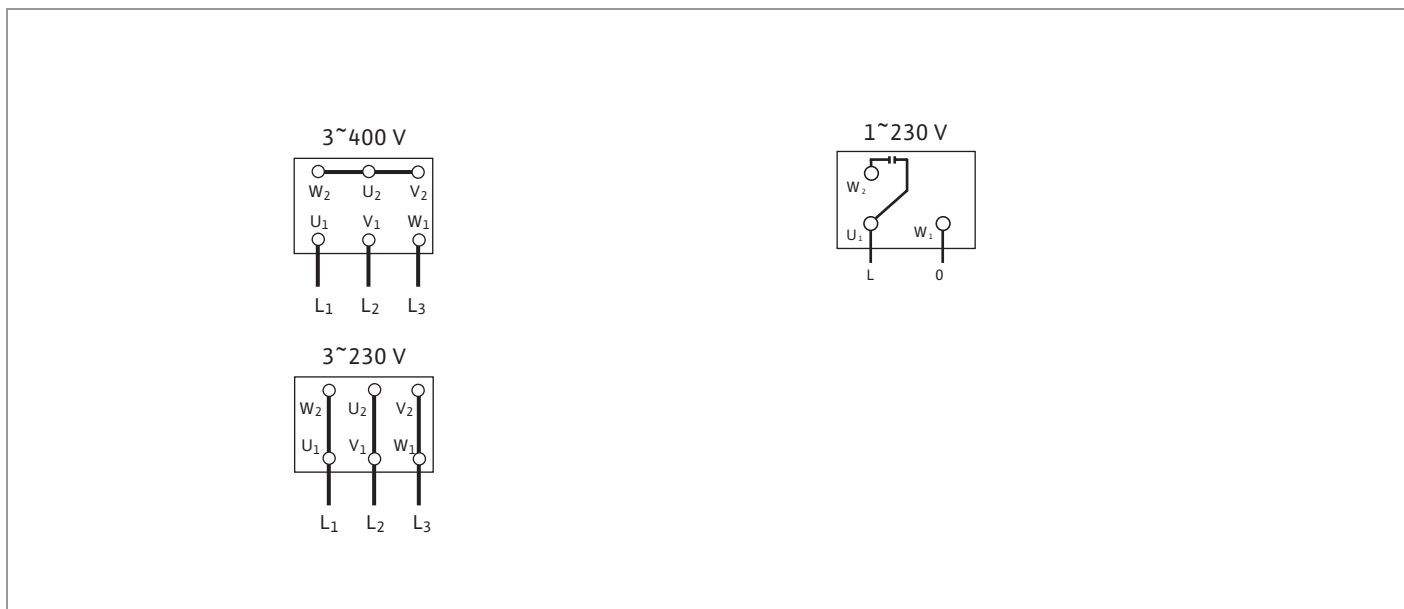

Данные мотора

	Номинальная мощность, P_2	Номинальный ток, I_N		
		1~230 В, 50 Гц	3~230 В, 50 Гц	3~400 В, 50 Гц
	[кВт]		[А]	
MHI 202	0,55	4,0	3,0	1,7
MHI 203	0,55	4,0	3,0	1,7
MHI 204	0,55	4,0	3,0	1,7
MHI 205	0,75	5,1	3,6	2,1
MHI 206	1,1	7,2	5,3	3,1
MHI 402	0,55	4,0	3,0	1,7
MHI 403	0,55	4,0	3,0	1,7
MHI 404	0,75	5,1	3,6	2,1
MHI 405	1,1	7,2	5,3	3,1
MHI 406	1,5	9,2	6,6	3,8
MHI 802	0,75	5,1	3,4	2,0
MHI 803	1,1	6,8	4,9	2,8
MHI 804	1,5	9,8	6,1	3,5
MHI 805	1,85	-	8,55	4,95
MHI 1602	1,5	-	6,6	3,8
MHI 1603	1,85	-	8,55	4,95
MHI 1604	2,5	-	10,1	5,85

Габаритные чертежи

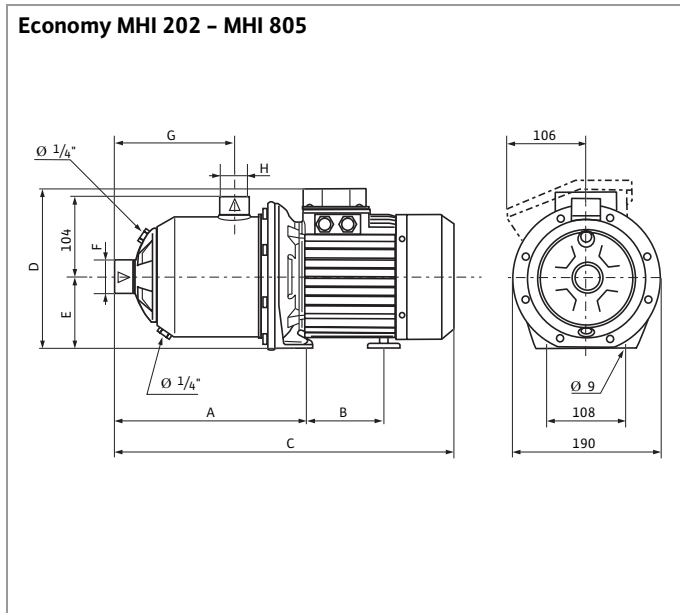

Клеммная коробка насосов однофазного исполнения показана пунктирной линией

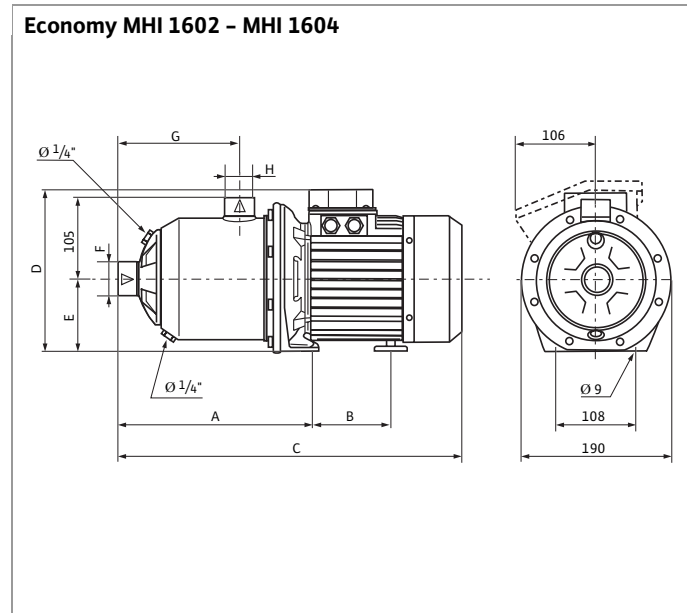

Клеммная коробка насосов однофазного исполнения показана пунктирной линией

Размеры - Вес

	Размеры												Вес	
	A	B		C		D		E		F	G	H	1~230 В	3~400 В
		1~230 В	3~400 В	1~230 В	3~400 В	1~230 В	3~400 В	1~230 В	3~400 В					
	[мм]											[кг]		
MHI 202	205	95	95	375	375	216	192	90	90	Rp 1	110	Rp 1	9,8	8,9
MHI 203	205	95	95	375	375	216	192	90	90	Rp 1	110	Rp 1	9,8	8,9
MHI 204	253	95	95	423	423	216	192	90	90	Rp 1	158	Rp 1	10,6	9,7
MHI 205	253	95	95	423	423	216	192	90	90	Rp 1	158	Rp 1	12,2	11,3
MHI 206	277	103,5	95	472	447	224	192	90	90	Rp 1	182	Rp 1	15,7	12,9
MHI 402	205	95	95	375	375	216	192	90	90	Rp 1 ^{1/4}	110	Rp 1	9,8	8,9
MHI 403	205	95	95	375	375	216	192	90	90	Rp 1 ^{1/4}	110	Rp 1	9,8	8,9
MHI 404	253	95	95	423	423	216	192	90	90	Rp 1 ^{1/4}	158	Rp 1	12,2	11,3
MHI 405	253	103,5	95	448	423	224	192	90	90	Rp 1 ^{1/4}	158	Rp 1	15,2	12,9
MHI 406	277	103,5	103,5	472	472	224	206	100	90	Rp 1 ^{1/4}	182	Rp 1	16,7	15,2
MHI 802	217	95	95	387	387	216	192	90	90	Rp 1 ^{1/2}	122	Rp 1 ^{1/4}	11,5	10,6
MHI 803	217	104	95	412	387	224	192	90	90	Rp 1 ^{1/2}	122	Rp 1 ^{1/4}	14,5	12,2
MHI 804	277	104	104	472	472	224	206	90	90	Rp 1 ^{1/2}	182	Rp 1 ^{1/4}	16	15,8
MHI 805	277	-	104	-	472	-	206	-	90	Rp 1 ^{1/2}	182	Rp 1 ^{1/4}	-	17
MHI 1602	237	-	103,5	-	432	-	206	-	90	Rp 2	138	Rp 1 ^{1/2}	-	15,5
MHI 1603	23	-	103,5	-	432	-	206	-	90	Rp 2	138	Rp 1 ^{1/2}	-	17,7
MHI 1604	282	-	136,5	-	515	-	221	-	100	Rp 2	183	Rp 1 ^{1/2}	-	21,1

Принадлежности

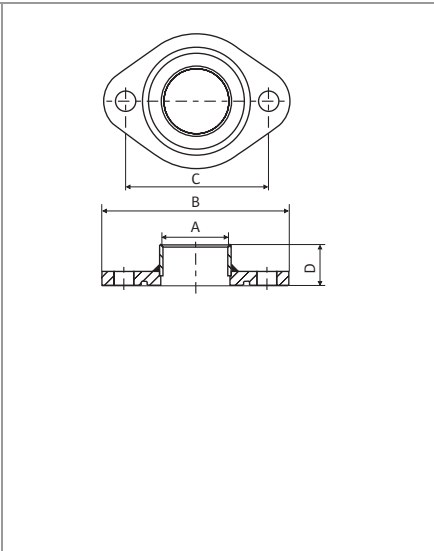

Контрфланцы из нержавеющей стали (овальной и круглой формы)

Контрфланцы из нержавеющей стали применяются в случаях, когда не желателен контакт перекачиваемой жидкости со стандартным чугунным фланцем.

Материалы:

Контрфланцы: PN 16 1.4301 (овальные)/1.4404 (круглые)
 Болты: Оцинкованная сталь
 Уплотнение: EPDM/Viton

A	B	C	D
G 1	99	75	26 ± 1
G 1 1/4	99	75	27 ± 1
G 1 1/2	130	100	29 ± 1

Объем поставки:

Комплект состоит из двух контрфланцев и болтов. **Уплотнения заказываются отдельно!**
 В соответствии с областью применения насоса уплотнение из EPDM или уплотнение из VITON.

Технические данные

Допустимые перекачиваемые жидкости см. таблицу устойчивости
 Рабочее давление 16 / 25 бар (см. также границы применения насоса)
 Температура жидкости 50 °C / 120 °C (см. также границы применения насоса)



Стальной контрфланец (круглой формы)

Комплект состоит из двух стальных контрфланцев круглой формы для серии насосов MVI.

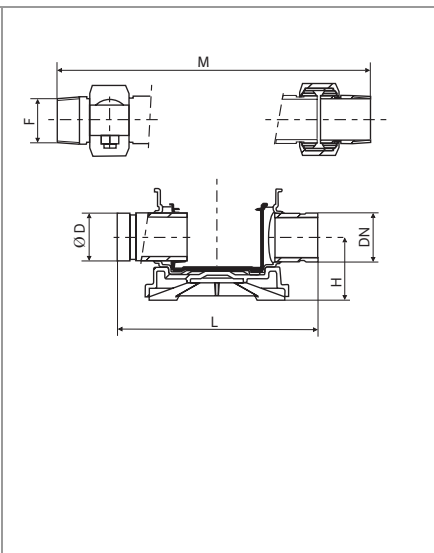

Victaulic-соединения

Быстроразъемные соединения для насосов с Victaulic-присоединениями.

Материалы:

Полумуфты: оцинкованный чугун
 Болты: оцинкованная сталь
 Уплотнение: EPDM/Viton
 Закладные детали: сталь 1.4435

Тип насоса	Ø D	DN	Ø F	L	H	M
MVI / MVIS						
200/400	42,2	34,4	R 1 1/4	219	50	320 – 323
MVI / MVIS						
800/1600	60,3	52,3	R 2	261	80	378

Объем поставки:

Комплект состоит из двух полумуфт с винтами, уплотнениями и инструкцией по монтажу.

Технические данные

Допустимые перекачиваемые жидкости см. таблицу устойчивости
 Рабочее давление 16 / 25 бар (см. также границы применения насоса)
 Температура жидкости 50 °C / 120 °C

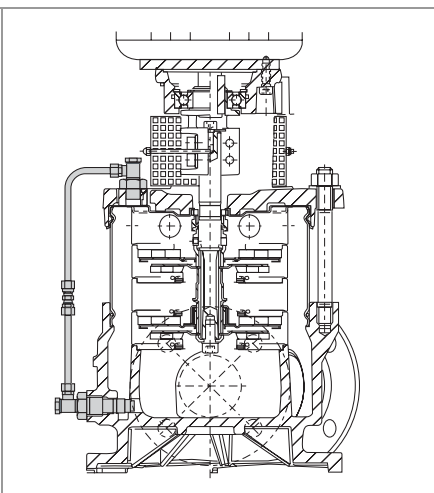

Комплект байпаса

Байпас применяется, если жидкость содержит большое количество воздуха или кислорода, а также склонна к загромождению.

Байпас позволяет избежать скопления газа в верхней части насосов MVI, где расположено скользящее торцевое уплотнение.

Типичные случаи применения байпаса:

Перекачивание конденсата, повышение давления в случае, когда насос забирает воду из открытого резервуара.

Материалы:

Гайки Никелированная латунь
 Уплотнения EPDM/Viton
 Все другие компоненты Сталь 1.4404

Объем поставки:

Комплект содержит все необходимые части для монтажа байпаса.

Технические данные

Рабочее давление Макс. 25 бар (см. также границы применения насоса)
 Макс. температура жидкости: 120 °C
 Условный проход MVI 2/4/8/16/32 1/8"

Принадлежности

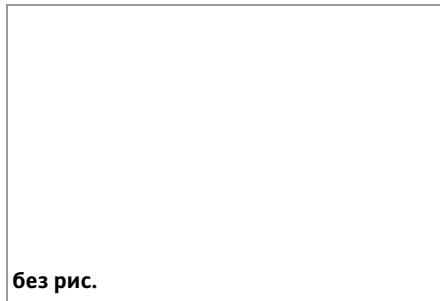

Датчик давления

Применяется для автоматизации работы насосов с частотным преобразователем серий MVISE, MVIE и MHE. Датчик устанавливается на напорной магистрали.

Внимание:

Внимательно ознакомьтесь с инструкцией по монтажу и эксплуатации как датчика, так и насоса.

Технические данные

Диапазон измерения давления 0 – 10 бар

Сигнал 4 – 20 мА

Опции (по запросу)

Датчики для диапазонов давлений

0 – 16, 0 – 25, 0 – 40 бар



Прибор отключения по сигналу с термодатчиков

Прибор отключения для монтажа в распределительном шкафу для всех насосов серии MVI, оснащенных термодатчиками.